

BADEN STOL

Blue Shadow

BRUKS-/MONTERINGSANVISNING

ARTIKKEL NR. 7273052



**LES OG SETT DEG INN I DENNE MANUALEN FØR PRODUKTET
MONTERES OG TAS I BRUK.**

FØLG VEDLIKEHOLDSRÅDENE FOR RENGJØRING OG OPPBEVARING.

TA VARE PÅ MANUALEN FOR SENERE REFERANSE.



ADVARSEL!

**Å OVERSE ADVARSLER OG INSTRUKSJONER GITT I
DENNE BRUKSANVISNINGEN KAN MEDFØRE FARE
OG SKADE PÅ EIENDOM OG PERSONER.**

ADVARSEL

- Kun ment for privat bruk
- Forsikre deg om at produktet er korrekt montert før bruk
- Produktet skal kun benyttes på et jevnt fast underlag
der alle beina er i kontakt med bakken.
- Kontroller produktet regelmessig for skader eller evt. feil
og utbedre disse før produktet tas i bruk.
- Hvis glasset har sprekker eller skader, må all bruk opphøre
og glasset erstattes med en herdet glassplate av samme
dimensjon (tykkelse, bredde og dybde).
- Bruk alltid tilhørende puter
- Stå aldri på stolen.
- Ikke sitt på armlenet.
- Aldri stå eller sitt på bordets glassplate.
- Glasset skal ikke benyttes som skjærefjøl
- Unngå støt eller slag mot bordets glassplate
- Varme eller svært kalde objekter skal aldri plasseres direkte
på bordplaten uten at det benyttes en egnet underlags-
brikke.
- Dersom man skal flytte på bordet skal det kun skje ved at
minimum to voksne personer løfter i rammen samtidig slik
at bordet er i balanse for å hindre glasset i å skli av.
- Barn må ikke tillates å leke på produktet.
- Ikke sitt på bordet.

LES DENNE INFORMASJONEN NØYE

Instrukser for oppbevaring og vedlikehold

1. Benytt varmt vann med en mild miljøvennlig såpe og en myk klut for å rengjøre produktets overflate. Tørk etterpå av med en ren klut.
2. Det skal aldri benyttes løsemidler, stålull, slipemidler, blekemidler, syre, sterke vaskemidler, kjemiske rensemidler eller andre rengjøringsløsninger med løsemiddelegenskaper på produktet.
3. Høytrykksvasker skal aldri benyttes ved rengjøring eller spyling av produktet.
4. Dersom du skal fjerne flekker eller mugg, benytter du en løsning av varmt vann og mildt miljøvennlig vaskemiddel.
5. For rengjøring av puter og stoff, se den påsydde etiketten.

Ved sesongstart

- Kontroller produktet for skader eller evt. feil og utbedre disse før produktet tas i bruk. Etter stramme alle skruer og muttere

Ved sesong slutt

- Produktet skal lagres og oppbevares i tørre og luftige oppgivelser, beskyttet mot vær og vind, og direkte sollys.
- Rengjør produktet som beskrevet over og tørk grundig før lagring og oppbevaring over tid.

Det kan være nyttig å oppbevare denne informasjonen for senere bruk

Produsert for Coop Norge SA - faghandel
Regnbueveien 5, N-1405 Langhus - Norway
T. 64 87 50 00 - www.coop.no

1



2

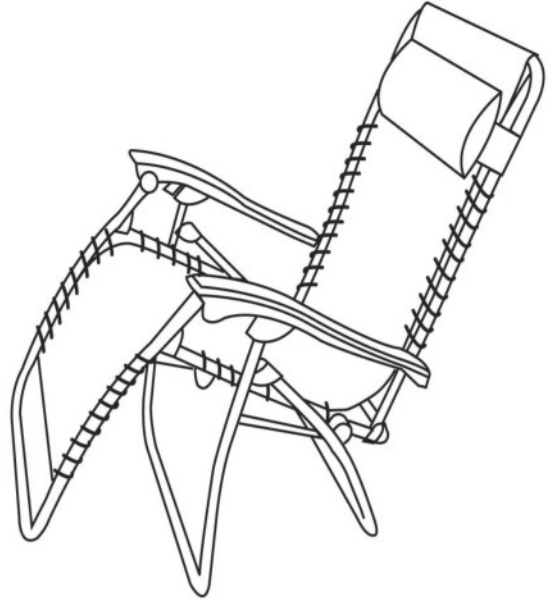

3

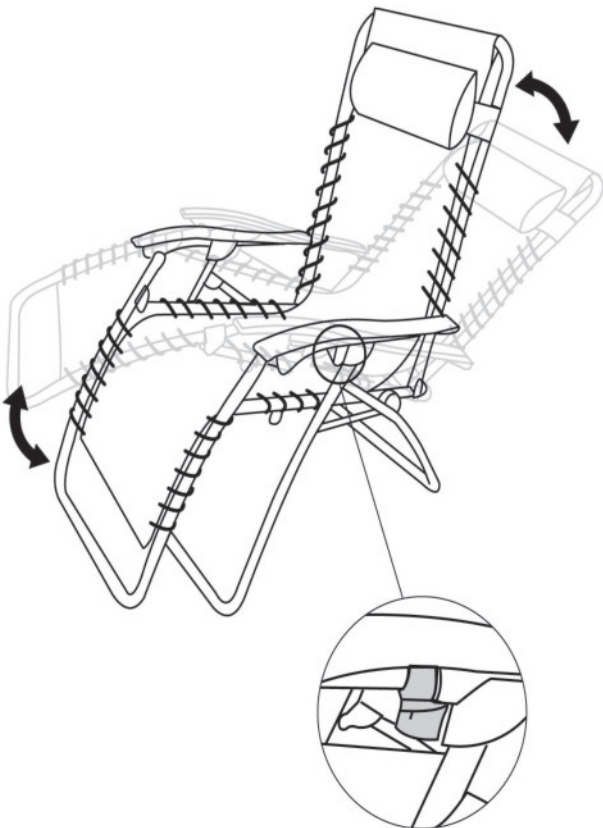

4

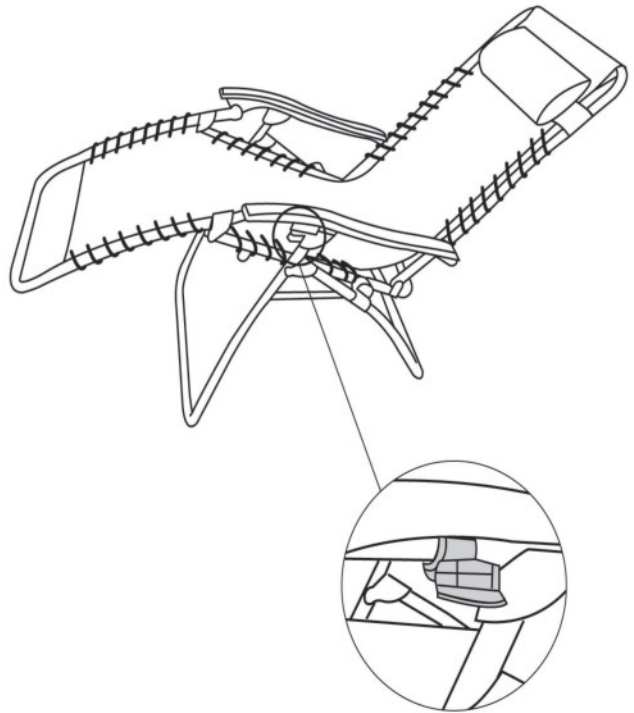

DK	Denne vare er fremstillet i metal. Hvis den beskadiges eller der på anden måde skræbes ind til det rene metal, tilrådes det at behandle skaden med rustbeskytter. For at forlænge varens levetid, anbefaler vi at den beskyttes mod vand og regn, enten ved at afdække den eller ved at flytte den indenfor.
N	Denne varen er laget av metall. Dersom det blanke metall bliver synelig pga en skade, anbefaler vi at man bruker et rustbehandlingsmiddel. For å forlenge produktets levetid anbefaler vi at produktet beskyttes mot vann og regn ved å dekke det til eller flytte det innendørs.
S	Denna produkt är gjord av metall. –Ifall den blanka metallen blir synbar t.ex. vid skador måste man för att undvika rost behandla produkten med t.ex. rostbehandlingslack. För att förlänga produktens livscykel rekommenderar vi att den skyddas från vatten och regn, antingen genom att den täcks över eller flyttas inomhus.
FIN	Tämä tuote on valmistettu metallista. Jos metalli tulee näkyviin, esimerkiksi tuotteen vahingoittuessa, pitää pinta käsitellä esim. ruosteenestolakalla, jotta se ei ala ruostumaan. Tuotteen käyttöiän pidentämiseksi suosittelemme, että tuote suojataan vedeltä ja sateelta joko peittämällä tuote tai siirtämällä tuote sisätiloihin.
NL	Dit artikel is gemaakt van metaal. - Indien het blanke metaal zichtbaar wordt door bijv. beschadiging dient u om roest te voorkomen het artikel te behandelen met bijv. roest behandelende lak Om de levensduur van dit artikel te verlengen, raden we aan om het te beschermen tegen water en regen door het af te dekken of door het binnen te plaatsen.
F	Cet article est fabriqué en métal. Si du métal est à nu à la suite d'un coup ou à cause d'une usure, il est recommandé de traiter l'article avec un vernis antirouille. Pour prolonger la durée de vie de cet article, nous recommandons de le protéger de l'eau et de la pluie en le couvrant ou en l'abritant à l'intérieur.
PL	Produkt jest wykonany z metalu. W razie odsłonięcia metalu np. w przypadku uszkodzenia powierzchni należy. Aby przedłużyć trwałość produktu zaleca się chronić go przed wodą lub deszczem oraz nie wynosić na zewnątrz.
CZ	Tento výrobek je vyroben z kovu. Ošetřete výrobek lakem proti rezu, jakmile začne být světlý kov viditelný (např. Poškozením. Pro prodloužení životnosti doporučujeme toto zboží chránit před vodou a deštěm přikrytím nebo přemístěním pod střechu.
H	Ez a termék fémből készült.. Amikor a fehér fém pl. károsítás miatt láthatóvá válik, szükséges lesz, hogy pl. egy rozsdá elleni lakkal kezelje a terméket. A termék élettartamának meghosszabbítása érdekében kérjük, óvja a víztől, és eső esetén fedje le vagy vigye fedett helyre.
SK	Tento výrobok je vyrobený z kovu. Ošetríte výrobok lakom proti hrdzi, akonáhle začne byť viditeľný svetlý kov, napr. po poškodení. Na predĺženie životnosti tejto položky odporúčame, aby ste ju chránili pred vodou a dažďom tak, že ju buď zakryjete alebo ju preložíte dovnútra.
SLO	Ta artikel je izdelan iz kovine. V primeru, da je zaradi poškodbe ali obrabe izpostavljen kakšen kovinski del, priporočamo, da ga premažete z lakom za zaščito pred rjo. Za dolgo življenjsko dobo tega izdelka priporočamo, da ga zaščitite pred vodo in dežjem, tako da ga pokrijete ali prestavite v notranjost.
HR	Ovaj proizvod izrađen je od metala. U slučaju otkrivanja samog metala zbog oštećenja ili istrošenosti preporučamo obradu proizvoda premazom za zaštitu protiv rđe. Za duži vijek trajanja proizvoda preporučamo da ga zaštitite od vode i kiše pokrivanjem ili pospremanjem u zatvoreni prostor.
RUS	Данный товар сделан из металла. В случае оголения металла в связи с повреждением или износом, рекомендуется покрыть товар специальным лаком, предотвращающим ржавчину. Для увеличения продолжительности срока жизни данного товара, мы настоятельно рекомендуем вам беречь его от воды и дождя, накрывая или убирая с улицы.
BIH	Ovaj članak je izrađen od metala. U slučaju golog metala prikazuju zbog oštećenja ili nositi se preporuča tretirati članak s hrđati repelling varnish. To produžiti vijek trajanja ovog članka preporučujemo da bude zaštićen od vode i kiše bilo pokrivanjem ga gore ili kreće se unutar.
SRB	'Ovaj proizvod je od metala. U slučaju da se pojavi ogoljeni metal, zbog oštećenja ili habanja, preporučuje se da premažete proizvod antikorozivnom osnovnom bojom. U cilju produžavanja životnog veka ovog proizvoda, preporučujemo da ga zaštitite od vode i kiše tako što ga pokrijete ili unesete u zatvoreni prostor.
UA	У цій статті зроблена з металу. У випадку голом залозі показ через ушкоджень або зносу це рекомендується розглядати статтю іржі відображенні varnish. To продовжити термін служби цією статтею ми рекомендуємо, щоб він був захищений від води і дощу або покриття або двиг всередині.

GR	Αυτό το αντικείμενο είναι μεταλλικό. Σε περίπτωση που εμφανιστεί το μέταλλο λόγω ζημιάς ή φθοράς, συνιστούμε να χρησιμοποιήσετε βερνίκι κατά της σκουριάς. Για να παρατείνετε τη διάρκεια ζωής αυτού του αντικειμένου, συνιστούμε την προστασία του από νερό και βροχή είτε καλύπτοντας, είτε τοποθετώντας το σε εσωτερικό χώρο.
TR	Bu ürün kaplamalı metalden üretilmiştir. Yüzeydeki oluşan çizgilerin pas önleyici ile cilalanması gerekmektedir. Yağmurda ürünün iç mekanda saklanması uzun ömürlü olması açısından tavsiye edilmektedir.
CN	本产品包含铁部件，在由于碰损等其他情况而导致铁裸露的情况下，首选是在该部分涂防锈漆。为了延长该产品的使用寿命，我们推荐请不要碰水，在下雨时请遮盖产品或是放置室内。
GB	This article is made from metal. In the event of bare metal showing due to damage or wear it is advised to treat the article with a rust repelling varnish. To prolong the lifetime of this article we recommend that it be protected from water and rain by either covering it up or moving it inside.
DE	Dieses Produkt ist aus beschichtetem Metall hergestellt. Falls die Beschichtung Schaden nimmt und Metall zu sehen ist, sollten Sie die beschädigte Stelle mit Rostschutz lackieren. Wir empfehlen, das Produkt bei Regen im Innenbereich aufzubewahren oder eine Abdeckhaube zu benutzen, damit es nicht dem Regen ausgesetzt wird. Damit verlängern Sie die Lebensdauer des Produkts.
S	Este producto ha sido fabricado con metal recubierto. En caso de que se dañe el recubrimiento y el metal quede a la vista, debería aplicar pintura antioxidante en la zona dañada. Recomendamos que guarde el producto en el interior en caso de lluvia o protegerlo con una cubierta de protección con el fin de evitar que quede expuesto a la lluvia. De esta manera prolongará la vida del producto.
EE	See toode on valmistatud metallist. Kui toode saab kannatada ja metall ilmub nähtavale, soovitame pinda töödelda roostekaitsega vältimaks toote roostetamist. Pikendamaks toote eluiga soovitame seda vee ja vihma eest kaitsta kinni kattes või siirdades katuse alla.

Dette produktet er dekket med reklamasjonsrett i henhold til forbrukerlovgivningen.

Produktet gjennomgår streng kvalitetskontroll og testing på fabrikk.

Skulle det mot formodning mangle deler i pakken eller produktet være skadet, ia kontakt med forhandler for videre hjelp.

Defekter som skyldes feilbruk, manglende vedlikehold eller modifikasjon av produktet, medfører avslag på en eventuell reklamasjon.

GRØNT PUNKT

Coop er medlem av Grønt Punkt. Grønt Punkt er ikke et miljømerke, men et bevis på at leverandør av produktet har betalt vederlag for emballasjen på produktet. Vederlaget finansierer returordningene for plast-, metall-, og glassemballasje, emballasjekartong, drikkekartong og bølgepapp.



**Produsert i Kina
For Coop Norge SA — faghandel**

**Regnbueveien 5, N- 1405 Langhus — Norway
T. 64 87 50 00 — www.coop.no**